

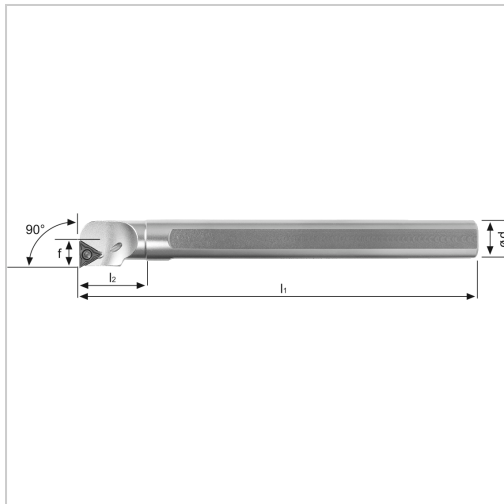

Bohrstange STFC 90° IK Innenbearbeitung für TC.. 16.. WSP A40TSTFCL16 Stahl-Schaft links



388,77 €*

Preise inkl. MwSt. zzgl. Versandkosten

Artikelnummer: 19351LA40T16

positive Bohrstange mit Innenkühlung für besseren Spanabtransport

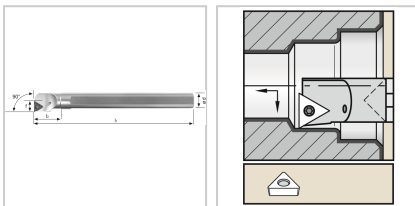

Eigenschaften

Bearbeitungsverfahren:	Innendrehen
Einsatz:	zum Kopier- und Längsdrehen auf CNC- und konventionellen Maschinen
Form des Schaftes:	Zylinder
IK:	ja
Material:	Stahl
Norm:	Werksnorm
Passend zu:	WSP TC.. 16..
Y (°):	90

Ausführungen

Code	f (mm)	l1 (mm)	ISO-Code	Ersatzteile	Dmin (mm)	l2 (mm)	Ausführung	d (mm)	VE	Preis/VE
19351R A20R16	13	200	A20RS TFCR1 6	19S2EY Spannschraube	25	36,6	rechts	20	1 Stück	148,04 €
19351L A20R16	13	200	A20RS TFCL16	19S2EY Spannschraube	25	36,6	links	20	1 Stück	148,04 €
19351R A25R16	17	200	A25RS TFCR1 6	19S2EY Spannschraube	32	41	rechts	25	1 Stück	186,95 €
19351L A25R16	17	200	A25RS TFCL16	19S2EY Spannschraube	32	41	links	25	1 Stück	186,95 €
19351R A32S16	21,9	250	A32SS TFCR1 6	19G1E Y Gewindebuchse, 19S1EY Spannschraube , 19U9E Y Unterleplatte	40	34,6	rechts	32	1 Stück	307,62 €
19351L A32S16	21,9	250	A32SS TFCL16	19G1E Y Gewindebuchse, 19S1EY Spannschraube , 19U9E Y Unterleplatte	40	34,6	links	32	1 Stück	307,62 €

Code	f (mm)	l1 (mm)	ISO-Code	Ersatzteile	Dmin (mm)	l2 (mm)	Ausführung	d (mm)	VE	Preis/VE
19351R A40T16	27	300	A40TST FCR16	19G1E Y Gewindebuchse, 19S1EY Spannschraube, 19U9E Y Unterleplatte	49	37,5	rechts	40	1 Stück	388,77 €
19351L A40T16	27	300	A40TS TFCL16	19G1E Y Gewindebuchse, 19S1EY Spannschraube, 19U9E Y Unterleplatte	49	37,5	links	40	1 Stück	388,77 €